

Comité de bon voisinage  
Installations portuaires et Services ferroviaires  
de Rio Tinto

**COMPTE RENDU**  
RENCONTRE VIRTUELLE # 13  
EN COMITÉ ÉLARGI

RÉALISÉ PAR



23 novembre 2020

## **Table des matières**

1	Mot de bienvenue et partage santé, sécurité et environnement .....	3
2	Validation de l'ordre du jour.....	3
3	Suivi des actions .....	3
4	Développements récents RTA.....	5
5	Projet MQDA.....	6
6	Suivi environnemental et requêtes.....	7
7	Tour de table des partenaires .....	8
8	Varia.....	10
9	Fin de la rencontre.....	11

## **Liste des annexes**

Annexe 1 : Liste de présences .....	12
Annexe 2 : Ordre du jour .....	14
Annexe 3 : Tableau – comité du milieu .....	16
Annexe 4 : Présentation .....	17

## 1 MOT DE BIENVENUE ET PARTAGE SANTÉ, SÉCURITÉ ET ENVIRONNEMENT

Monsieur Louis-Michel Tremblay souhaite la bienvenue à tous et profite de l'occasion pour souligner la présence d'une nouvelle participante, madame Manon Girard, secrétaire adjointe de l'Arrondissement La Baie. Il mentionne également la participation comme observateur de monsieur Charles Landry, auditeur externe ASI. Monsieur Tremblay cède la parole à monsieur Marc Hudon, coprésident du comité, et monsieur Martin Lavoie, Martin Lavoie, directeur des opérations, Usine Vaudreuil et Installations portuaires et Services ferroviaires (IPSF), Rio Tinto. Ces derniers remercient les membres présents pour leur participation.

### Partage SSE

Madame Aline Cottin informe que l'entreprise Homies a effectué une campagne marketing montrant une adolescente marchant sur l'une des voies ferrées du réseau Roberval-Saguenay. Chaque année, des décès surviennent au Canada ou ailleurs dans le monde impliquant des personnes qui prennent des photos sur une voie ferrée. Après discussion avec le directeur de Homies, les photos ont été retirées de son site web et de ses réseaux sociaux.

La présentation complète de la rencontre est en annexe 3.

## 2 VALIDATION DE L'ORDRE DU JOUR

Monsieur Louis-Michel Tremblay présente l'ordre du jour. Les sujets suivants sont ajoutés en varia :

- Train de Noël 2020
- Entente /renouvellement conventions collectives
- Plateforme votrieriotintoslsj.com
- Reconnaissance pour la contribution des membres en 2020

Il est convenu de laisser le varia ouvert.

La liste des présences et l'ordre du jour sont en annexe 1 et 2 respectivement.

## 3 SUIVI DES ACTIONS

Monsieur Louis-Michel Tremblay précise que pour favoriser le suivi des actions, une nouvelle façon de les présenter par thème est désormais préconisée.

Actions de suivi du 26 août	Échéancier	Responsable	Suivis effectués
LOGISTIQUE CBV-IPSF			
Envoyer le sondage d'appréciation aux membres ainsi que la procédure pour l'inscription à l'Espace membre	Après la rencontre	TES	Fait
Envoyer un sondage Doodle aux membres et invités externes pour la tenue de la deuxième rencontre élargie	Fin septembre 2020	TES	Fait

Actions de suivi du 26 août	Échéancier	Responsable	Suivis effectués
<b>COMITÉ DU MILIEU</b>			
Présenter le tableau des priorités du comité du milieu	Reporté à la prochaine rencontre	Comité du milieu	Fait – Tableau de suivi sera intégré au compte rendu
<b>COMMUNAUTÉ</b>			
Vérifier la possibilité d'installer des bouées comme repères visuels pour délimiter le 250 mètres de distance à respecter	Prochaine rencontre	Martin Lavoie / Daniel Nepton	Cette option a été regardée, mais se révèle trop complexe à gérer dû à la profondeur, mais surtout aux manœuvres que doivent effectuer les navires. Une campagne de sensibilisation est prévue au printemps 2021.
Transmettre les remerciements à Monsieur Raynald Simard et à la Ville de Saguenay pour leur soutien dans le dossier de la sécurité aux abords des quais	Après la rencontre	TES via Isabelle Richard –	Fait
Planifier une visite des installations portuaires			Visite reportée après la crise (Covid-19) – Intégré au tableau des thématiques
Planifier une visite du simulateur de la conduite de train qui se tiendra au printemps pour les membres du comité du milieu			Visite reportée après la crise (Covid-19) – Intégré au tableau des thématiques
<b>PROJETS SUIVI DES PLAINTES ET ENVIRONNEMENT</b>			
Sensibiliser et former les nouveaux chauffeurs de train afin de réduire le bruit de cognement des wagons	Dès que possible	RT	Avec la Covid, la présence dans les locaux est limitée, il y a eu moins d'opportunités de coaching avec les équipes de train. Un rappel a été fait dans le bulletin d'exploitation du 13 novembre 2020.
Transmettre l'information aux membres quant à la provenance du brai liquide	À la prochaine rencontre	RT	Le brai liquide provient de notre fournisseur Fonbrai en Belgique.

Questions	Réponses
Est-ce qu'avec les ducs-d'Albe vont contribuer à éloigner les gens des quais?	Oui, c'est un élément structural qui va empêcher les gens de s'approcher du quai.
Quelle est la date de mise en fonction du simulateur de déchargement à IPSF?	Le simulateur pour le déchargement de bateaux a été mis en fonction en 2020 en lien avec l'installation de nouvelles cabines. L'objectif était de former nos opérateurs en parallèle avec le remplacement des nouvelles cabines d'opération.
Est-ce que la liste des mammifères marins à statut est disponible quelque part?	Sur le site d'environnement Canada : <a href="https://www.dfo-mpo.gc.ca/species-especes/mammals-mammiferes/identifier-identifier/index-fra.html">https://www.dfo-mpo.gc.ca/species-especes/mammals-mammiferes/identifier-identifier/index-fra.html</a>

## 4 DÉVELOPPEMENTS RÉCENTS RTA

Monsieur Martin Lavoie qui présente les différents dossiers relatifs aux développements récents.

### **Situation actuelle du marché de l'aluminium**

Le marché de l'aluminium est très incertain face à la situation mondiale. Toutefois, les carnets de commandes sont à pleine capacité, ce qui s'avère être positif après plusieurs mois très difficiles.

### **Mise à jour Covid-19**

Bien que des cas soient comptabilisés, il n'y a aucune propagation ou contamination à l'intérieur des sites. Les mesures mises en place permettent de contrôler la situation à même les installations. Le télétravail pour les cadres se poursuit jusqu'à mars 2021.

### **Bon coup : Investissement de 160 M\$ pour assurer la pérennité de la centrale Isle-Maligne**

Des travaux majeurs seront réalisés à la centrale hydroélectrique Isle-Maligne afin de poursuivre sécuritairement et efficacement sa production d'aluminium à faible empreinte carbone au Québec.

### **Modernisation de l'Usine de Vaudreuil pour améliorer la sécurité et l'efficacité – Investissement de 70 M\$**

Trois nouveaux bâtiments écoénergétiques sont en cours de construction et des installations existantes seront réaménagées pour offrir à près de 400 employés une salle de contrôle centralisée, des bureaux et des aires communes.

### **Économie circulaire**

Rio Tinto, Lafarge Canada et Geocycle Canada s'associent pour fabriquer du ciment en réutilisant des matières résiduelles issues du processus de production primaire de l'aluminium.

### **Rio Tinto et AB InBev s'associent pour créer une cannette de bière plus durable**

Rio Tinto et Anheuser-Busch InBev (AB InBev), le plus grand brasseur au monde, ont noué un partenariat mondial. Cela se traduira par une réduction potentielle des émissions de carbone de plus de 30 % comparativement à des cannettes similaires produites en Amérique du Nord.

### **Usine de contenants alimentaires en aluminium à Saguenay**

Les gouvernements du Canada et du Québec accordent 632 795 \$ à l'entreprise Stobia pour le démarrage d'une usine de contenants alimentaires en aluminium dans l'arrondissement de Jonquière.

### **Communautés**

- Centraide

Rio Tinto a annoncé une aide supplémentaire de 100 000 \$ pour le fonds d'urgence Covid-19 qui est accessible à tous les organismes, pas seulement ceux soutenus par Centraide.

- Fonds Développement économique 02

Un fonds de 750 000 \$ a été créé afin de soutenir la relance économique du Saguenay-Lac-Saint-Jean et les PME de la région en pleine pandémie. Le Fonds de Relance 02 est une initiative de Desjardins, Rio Tinto et des MRC de la région par l'entremise de Développement économique 02.

- Réunis pour le quartier

Rio Tinto a investi plus de 100 000 \$ pour reconnaître ses employés du SLSJ et pour stimuler l'économie régionale en favorisant l'achat local, se joignant à l'initiative Réunis pour le quartier propulsée par Ubisoft. Par l'entremise d'un partenariat avec Promotion Saguenay et les sociétés de développement commercial de la région, des cartes cadeaux de 25 \$ valides dans les commerces et restaurants des centres-villes d'Alma, Arvida, Chicoutimi, Jonquière, Kénogami et La Baie ont été remises à plus de 4000 employés.

Questions	Réponses
Est-ce que la bauxite cette année provenait du Ghana ou du Brésil?	En 2019, la bauxite provenait du Ghana. Cette année, elle provenait du Brésil.
Commentaire : La promotion de l'aluminium verte doit permettre un rayonnement partout sur la planète.	L'aluminium verte est très unique à l'échelle mondiale. Avec la norme ASI, directement reliée au profil de bon citoyen corporatif, et une production avec des standards élevés et des normes rigoureuses sur le marché.
Que se passe-t-il avec le projet d'Elysis?	Les dernières informations reçues datent du début de la pandémie, période qui a ralenti les développements. Elysis est encore très actif sur le site. Des nouvelles dans le prochain mois.

Actions de suivi	Responsable	Échéancier
Obtenir des informations quant au développement du projet d'Elysis en période de pandémie	RT	D'ici la prochaine rencontre

Voir la présentation complète en annexe 4 pour plus de détails sur les développements récents de RTA.

## 5 PROJET MQDA

Monsieur Louis-Michel Tremblay cède la parole à madame Nathalie Desmeules, chef de projet.

Madame Desmeules fait un rappel du projet

- Avec les années, les dimensions des navires ont changé. Ils sont maintenant beaucoup plus longs et plus larges.
- La distance d'accostage entre deux navires au quai Duncan a beaucoup diminué
- Le projet permettra d'éliminer le risque de collision et de mitiger le risque de rupture des amarres.

Questions	Réponses
Le design présenté, est-ce que cela signifie que le projet est potentiellement avancé?	Le design est complété à 75 %. Le projet sera présenté à Rio Tinto et sera réalisé si les autorisations sont octroyées.
Est-ce que le déchargement se fera avec une vis sans fin ou un aspirateur?	La technologie retenue est celle de l'aspirateur, car elle est la plus performante.
Est-ce que cela se traduira par une diminution des risques de poussières?	Oui, ce sera plus étanche et il y aura beaucoup moins de risques de poussières dans le voisinage.
C'est un projet de combien de millions?	Le projet est évalué à 105 millions de dollars canadiens.

Les commentaires suivants sont également formulés par des membres :

- Félicitations pour votre choix de moderniser les déchargements de matières premières avec l'usage d'aspirateurs au lieu des vis sans fin. Cela va réduire de beaucoup les émissions de poussières.
- De belles améliorations en matière de poussière de bauxite sur les terrains des voisins ont été observées, notamment cet été. Le travail de Rio Tinto est remarquable et de gros efforts sont investis et portent fruit. Merci.

### Nichoirs à hirondelle à front blanc

Une porte de garage doit être démantelée où des hirondelles établissent leurs nids. Rio Tinto est en association avec l'UQAC pour trouver des solutions pour réduire l'impact potentiel sur ces oiseaux. Des évaluations sont en cours pour mettre en place diverses mesures. Rio Tinto peut compter sur l'apport de Monsieur Jacques Ibarzabal, professeur de l'UQAC en sciences fondamentales et vice-président du Club d'ornithologues amateurs du Saguenay.

Mesures envisagées :

- Installation de bandes métalliques sur les poteaux
- Déménagement des morceaux de nids au pied des nouveaux perchoirs

Voir la présentation détaillée du projet MQDA en annexe 4.

## 6 SUIVI ENVIRONNEMENTAL ET REQUÊTES

Monsieur Alexandre Ouellet, conseiller en environnement, informe qu'il débutera un mandat à l'usine Alma et que madame Justine Desjardins le remplacera dès décembre. Monsieur Ouellet souligne qu'il a apprécié son passage au sein du CBV-IPSF et remercie les membres.

### Requêtes

Depuis la rencontre du 20 mai 2020, diverses actions ont été effectuées en lien avec sept requêtes et plaintes. Voir la présentation détaillée en annexe 4.

Les membres contribuent en mentionnant les éléments suivants :

- Les poussières proviennent également du camionnage urbain. L'été dernier, il y a eu beaucoup de camions en raison de projets de développements, de construction et de réparation.
- Au niveau du bruit des locomotives, un membre devait prendre en note les heures et les dates où il y avait des pics de bruits. Cet été, les bruits étaient plus importants et plus nombreux. Depuis, ça s'est corrigé

### Suivi construction écran visuel

Du 10 au 23 novembre, environ 4800 tonnes de sols excavés dans le contexte d'un projet de construction de nouveaux bâtiments ont été transportées pour la construction de l'écran visuel aux installations portuaires. L'ensemencement est prévu au printemps.

### Embellissement des silos

Rio Tinto propose une relance du sous-comité d'embellissement pour poursuivre la réflexion relativement à l'intégration des silos dans le paysage urbain.

Membres intéressés :

Monsieur Gaston Tremblay et monsieur Claude Gagnon souhaitent participer au comité. Madame Manon Girard discutera avec monsieur Raynald Simard et madame Isabelle Richard pour déterminer un représentant de Ville de Saguenay qui pourra y siéger.

Il est suggéré par un membre de s'inspirer de l'exemple de l'embellissement des silos de Valéro.

Questions	Réponses
Est-ce que le travail du sous-groupe de travail qui a été effectué en 2018 a été pris en compte?	Le mandat du sous-comité en 2018 était d'identifier les zones prioritaires à embellir par Rio Tinto. Pour 2021, le nouveau mandat serait spécifique à la question des silos.

Actions de suivi	Responsable	Échéancier
Relancer le sous-comité embellissement avec un mandat spécifique sur les silos	TES	D'ici la prochaine rencontre
Valider le nom du représentant de l'arrondissement de La Baie qui siègera au sous-comité de travail	TES	D'ici la prochaine rencontre

Voir la présentation complète en annexe 4 pour plus de détails.

## 7 TOUR DE TABLE DES PARTENAIRES

Monsieur Louis-Michel Tremblay invite les membres du CBV-IPSF et invités externes à partager les informations relatives à leurs milieu et organisation.



## Promotion Saguenay

Promotion Saguenay a été retenu comme ressource pour répondre aux questions lors des audiences publiques du BAPE sur GNL Québec qui. Monsieur Bouchard souligne l'importante participation du public et des organisations aux audiences du BAPE sur GNL Québec. Le rapport devrait être déposé au ministre le 15 janvier 2021.

En période de pandémie, Promotion Saguenay a participé au soutien temporaire aux entreprises. Durant la période des fêtes, Promotion Saguenay met à la disposition des commerçants un service de livraison pour que les divers commerces puissent acheminer leur marchandise aux citoyens de Saguenay.

## Port de Saguenay – Grande Anse

Cette année, les services essentiels et les activités au port se sont bien déroulés notamment par la mise en place des mesures sanitaires. Par rapport aux perspectives 2021, il n'y a pas de croisière pour le moment. Aucune perspective n'est attendue en ce sens avant février 2021. Des groupes de travail se penchent actuellement sur la situation et mettent des mesures en place pour une éventuelle relance de croisière.

## Quai d'escale

L'été 2020 fut une bonne saison. Un bon nombre de bateaux du Québec en provenance de différentes régions ont fait escale.

## Marc Hudon – Comité directeur du milieu

Composé des voisins immédiats, le comité du milieu s'est réuni au mois d'août dernier. Une seule réunion a eu lieu depuis le début de la pandémie. Le comité souhaite se rencontrer en personne et non en mode virtuel. Les voisins observent qu'en période de pandémie, en comparaison aux conditions passées pour mitiger les bruits des locomotives, notamment les locomotives à six essieux, le bruit s'avère plus dérangent, plus sourd, et réverbère de façon considérable dans les maisons. Le comité du milieu a demandé une présentation sur les études de bruits.

## Base de Bagotville – spectacle aérien 2021

Le colonel Gagné procède actuellement à une tournée des élu-e-s de la région et du Québec pour présenter la nouvelle mouture du spectacle aérien 2021. Cette nouvelle formule sera dévoilée à la population avant la fin du mois de novembre. Cette nouvelle formule adaptée au contexte de pandémie et de distanciation physique. L'objectif étant de remercier les gens de la région. La date ciblée est le samedi 26 juin 2021 et le spectacle sera remis la semaine suivante en cas de mauvais temps.

Actions de suivi	Responsable	Échéancier
Intégrer le tableau de suivi du comité du milieu au compte-rendu et faire une mise à jour à chaque rencontre	Marc Hudon – Comité du milieu	Avant chaque rencontre
Présenter les études de bruits sur les locomotives à six essieux	RT	Pour la prochaine rencontre

## 8 VARIA

Monsieur Louis-Michel Tremblay cède la parole à monsieur Martin Lavoie pour ces points d'information ajoutés au varia :

- **Train de Noël** : En raison de la pandémie, Rio Tinto doit annuler l'activité cette année.
- **Entente - Renouvellement conventions collectives** : Rio Tinto et le Syndicat Unifor, section locale 1946, ont conclu des ententes de principes dans le but de renouveler les conventions collectives de travail des employés des Installations portuaires cols blancs et cols bleus.
- **Plateforme votreriotintoslsj.com** : Un sondage a été mis en ligne sur la plateforme votreriotintoslsj.com afin de connaître les moyens de communication à privilégier et les sujets d'intérêt de la communauté régionale. Les membres recevront un courriel avec le lien qu'ils pourront diffuser et faire circuler dans leurs réseaux respectifs. Divers outils interactifs seront mis à la disposition du public et des membres. Les membres sont invités à aller s'inscrire sur la plateforme.
- **Reconnaissance des membres** : En période des Fêtes, Rio Tinto souligne d'année en année l'excellent travail et l'implication des membres du CBV-IPSF. Une reconnaissance sera envoyée au nom de Rio Tinto avant Noël à chacun des membres.
- **Certification ASI** : Monsieur Charles Landry remercie les membres et souligne l'excellent travail des comités bon voisinage. Monsieur Landry invite les membres à consulter le site web pour en connaître davantage sur la certification ASI :

Norme de performance (PS) en développement durable chez RTA :

<https://aluminium-stewardship.org/wp-content/uploads/2020/09/ASI-Summary-Audit-Report-RTA-Certificate-1-PS-Rev-3.pdf>

Norme de chaîne de traçabilité (CoC) de l'aluminium primaire de RTA:

<https://aluminium-stewardship.org/wp-content/uploads/2020/08/ASI-Summary-Audit-Report-RTA-4-CoC-Rev-3.pdf>

Questions	Réponses
Avez-vous envisagé de mettre le train de Noël dans un endroit public durant la période des Fêtes pour le rendre accessible?	Rio Tinto prend note de la proposition et fera un suivi auprès de Transfert.

Actions de suivi	Responsable	Échéancier
Valider la proposition de mettre le train de Noël dans un ou des endroits publics pendant la période des Fêtes	Martin Lavoie - TES	Après la rencontre
Intégrer le lien d'ASI dans le compte rendu	TES	Après la rencontre
Envoyer le lien du sondage de la plateforme aux membres ainsi qu'un courriel leur permettant de le diffuser dans leurs réseaux respectifs ainsi qu'un rappel de procédure d'inscription	TES	Après la rencontre

## 9 FIN DE LA RENCONTRE

Monsieur Louis-Michel Tremblay précise que le compte-rendu sera envoyé par courriel et déposé sur la plateforme votreriotintoslsj.com. Il remercie les participants et cède la parole à messieurs Marc Hudon et Martin Lavoie pour le mot de la fin.

Actions de suivi	Responsable	Échéancier
Envoyer un sondage Doodle aux membres et invités externes pour la tenue de la troisième rencontre élargie	TES	En début d'année 2021
Mettre en ligne le compte-rendu de la rencontre sur la plateforme votreriotintoslsj.com	TES	Dans la semaine du 14 décembre 2020

La rencontre se termine à 15 h 15

**Production du compte-rendu**  
Véronique Frigon, Transfert Environnement et Société  
Chargée de projet

# **Annexe 1 :**

# **Liste de présences**

## LISTE DES PRÉSENCES — 23 novembre 2020

Organisation	Nom	Présent	Absent
Représentant du secteur rue Victoria et terminal des croisières	André Girard	X	
Représentant du secteur Route 381	Cyprien Gaudreault		X
Représentant du secteur rue Desbiens et rue Bagot	Marcel Boudreault		X
Représentant du secteur rue Bagot et Route 170	Gaston Tremblay	X	
Représentant du secteur Baie des Ha ! Ha ! et avenue du Port	Claude Gagnon	X	
Représentant du secteur chemin des Chutes	Emile Guimond		X
Administration portuaire du Saguenay — Port Saguenay	Frédéric Lebrun	X	
Promotion Saguenay	Claude Bouchard	X	
BFC Bagotville	Nadine Belley-Traoré	X	
Ville Saguenay	Manon Girard	X	
Ville Saguenay	Isabelle Richard	X	
Ville Saguenay	Raynald Simard		X
Co-président du CBV et coordonnateur du comité directeur du milieu	Marc Hudon	X	
Rio Tinto	Alexandre Ouellet	X	
Rio Tinto	Hélène Pinard	X	
Rio Tinto	Michelle Fournier	X	
Rio Tinto	Nathalie Desmeules	X	
Rio Tinto	Martin Lavoie	X	
Rio Tinto	Daniel Nepton	X	
Rio Tinto	Aline Cottin	X	
Chambre de commerce Saguenay Le Fjord	Sandra Rossignol	X	
OBV du Saguenay	Marco Bondu		X
Contact Nature – Rivière-à-Mars	Pierre-Luc Champagne	X	
Club des motoneigistes du Saguenay	Bernard Tremblay	X	
CREDD	Tommy Tremblay	X	
Association du Centre-Ville de La Baie	Pierre-Olivier Côté	X	
Club Lacidose Lactique	Yves Gauthier		X
Auditeur - ASI	Charles Landry	X	
<b>Transfert Environnement et Société</b>			
Transfert Environnement et Société	Louis-Michel Tremblay, conseiller principal	X	
Transfert Environnement et Société	Véronique Frigon, chargée de projet	X	

# **Annexe 2 : Ordre du jour**

# COMITÉ ÉLARGI CBV-IPSF

23 novembre 2020, 13 h 30

Rencontre virtuelle via Zoom

## Ordre du jour

		Nature	Intervenant
13 h 20	PÉRIODE DE CONNEXION DES MEMBRES		Véronique Frigon
13 h 30	1 – Mot de bienvenue et partage Santé, Sécurité et environnement		Martin Lavoie   Marc Hudon   Aline Cottin
13 h 40	2 – Validation de l'ordre du jour	Décision	Louis-Michel Tremblay
13 h 45	3 – Suivi des actions	Information/ Discussion	Louis-Michel Tremblay
13 h 55	4 – Développements récents RTA	Information/ Discussion	Martin Lavoie
14 h 15	5 – Projet MQDA	Information/ Discussion	Nathalie Desmeules   Hélène Pinard   Michelle Fournier
14 h 35	6 – Suivi environnemental et requêtes	Information	Alexandre Ouellet
14 h 45	7 – Tour de table des partenaires	Information/ Discussion	Membres
15 h 05	8 – Varia (autres sujets) <ul style="list-style-type: none"><li>• Train de Noël</li><li>• Entente - Renouvellement conventions collectives</li><li>• Votrieriotintoslsj.com</li><li>• Reconnaissance – membres CBV-IPSF</li></ul>	Information	Louis-Michel Tremblay
15 h 15	9 – Fin de la rencontre		

# Annexe 3 :

## Tableau – comité du milieu

**Tableau des enjeux du Comité directeur du milieu et suivi des mesures d'atténuations**

	<b>Priorités du CDM</b>	<b>Date</b>	<b>Complété</b>	<b>En continu</b>	<b>Intermittent</b>	<b>Mitigation</b>
1	Contrechocs des wagons entrant à La Baie derrière la rue Bagot	2004			X	
2	Bruits intermittents des sirènes sur le quai IPSF	16-mai-19	ok			Remplacer sirènes par avertisseurs directionnels
3	Poussières des matières premières lors du passage des convois du RS	2001			X	Recouvrir les wagons chargés de matières premières
4	Poussières d'alumine lors du déchargement des navires	2004			X	Mesures d'atténuation en place
5	Poussières de bauxite lors du déchargement des navires	2004			X	Mesures d'atténuation en place
6	Bruits des convois sortant de La Baie - chemin des Chutes	16-mai-19			X	
7	Usage abusif du sifflet des locomotives aux passages à niveaux	2004	ok			
8	Vibrations du sol lors des passages des convois derrière la rue Bagot	16-mai-19			X	
9	La sécurité aux passages à niveau privés	22-janv-20		X		À l'étude



# **Annexe 4 : Présentation**

# Bienvenue!

## Pour favoriser un bon déroulement

- S'installer dans un endroit calme
- Fermer vos micros lorsque vous n'intervenez pas
- Des instructions sur le fonctionnement de Zoom seront présentées en début de rencontre

The screenshot shows a Zoom meeting interface. At the top, there are two video thumbnails: 'Jacinthe Perron' and 'Consultant 1'. The main content is a presentation slide with a blue background. The slide features the 'TRANSFERT Environnement et Société' logo and the tagline 'L'art de bâtir des ponts'. Below the logo, it says 'Procédure de connexion à Zoom' and 'Participants'. The slide contains two numbered instructions: '1. Désactiver votre micro et démarrer votre vidéo' and '2. Ouvrir la liste des participants'. At the bottom of the slide, it says 'Mai 2020' and lists several locations: 'MONTREAL TORONTO QUÉBEC SAGUENAY SHREBROCKE SUDMONTREAL'. The Zoom control bar at the bottom includes buttons for 'Activer', 'Démarrer vidéo', 'Participants', 'Commenter', 'Partager l'écran', 'Enregistrer', and 'Réactions'. A red button 'Quitter la réunion' is in the bottom right corner. An arrow points from the text '3. Ouvrir la boîte de clavardage' to the 'Participants' button.

RioTinto

| © Rio Tinto 2020

1



RioTinto

Rencontre virtuelle  
Comité bon voisinage IPSF  
Projet MQDA

23 novembre 2020

2

## INTERFACE ZOOM (Ordinateur et téléphone)

La barre d'actions, située en bas de l'écran, propose plusieurs options.

Cliquez sur **Activer** pour activer votre micro



Cliquez sur **Participants** pour ouvrir avoir accès à des options d'interaction (lever la main par exemple)



Cliquez sur **Démarrer vidéo** pour activer votre caméra



Cliquez sur **Converser** pour ouvrir la boîte de clavardage



- Des moments spécifiques sont prévus pour les interventions au téléphone
- Lorsque l'animateur vous cède la parole, faire\*6 pour activer votre micro

## Mot de bienvenue et fonctionnement



## Partage Sécurité et Communauté

### Infolettre – octobre 2020 d’Homies Saguenay

Leur campagne marketing montre une adolescente marchant sur l’une de nos voies ferrées.

Chaque année il y a des décès au Canada où ailleurs dans le monde impliquant un train et des personnes qui prennent des photos sur une voie ferrée.

Nous avons organisé un appel vidéo avec le directeur de Homies pour le sensibiliser aux dangers et lui rappeler qu’il est interdit et illégal de s’introduire sur les voies ferrées.

Il a volontairement proposé de retirer ces photos de son site web et de ses réseaux sociaux.



RioTinto



**HOMIES**  
SAGUENAY, QC

[HOMIES](#)
[HOMME](#)
[FEMME](#)
[SKATE](#)
[SNOW](#)
[ACCESSOIRES](#)

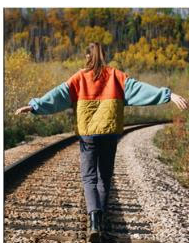
Hey girl ! Tu as envie de te sentir "cozy" pour les temps froids ?

Nous avons une belle collection de sherpa; il te reste simplement à choisir.

Feuillet "Vivre à proximité d'une voie ferrée – Conseils de sécurité" envoyé à près de 4500 résidences

5

## Validation de l'ordre du jour



RioTinto

© Rio Tinto 2020

6

## Ordre du jour

	Nature	Intervenant
<b>13 h 20</b> PÉRIODE DE CONNEXION DES MEMBRES		Véronique Frigon
<b>13 h 30</b> 1 – Mot de bienvenue et partage Santé, Sécurité et Environnement		Martin Lavoie   Marc Hudon  Aline Cottin
<b>13 h 40</b> 2 – Validation de l'ordre du jour	Décision	Louis-Michel Tremblay
<b>13 h 45</b> 3 – Suivi des actions	Information	Louis-Michel Tremblay
<b>13 h 55</b> 4 – Développements récents RTA	Information/Discussion	Martin Lavoie
<b>14 h 15</b> 5 – Projet MQDA	Information/Discussion	Nathalie Desmeules, Hélène Pinard et Michelle Fournier
<b>14 h 35</b> 6 – Suivi environnemental et requêtes		Alexandre Ouellet
<b>14 h 45</b> 7 – Tour de table des partenaires	Information / discussion	Membres
<b>15 h 05</b> 8 – Varia (autres sujets) <ul style="list-style-type: none"> <li>• Train de Noël 2020</li> <li>• Entente /Renouvellement conventions collectives</li> <li>• Votreriotintoslsj.com</li> </ul>	Information	Louis-Michel Tremblay
<b>15 h 15</b> 9 – Fin de la rencontre		

RioTinto

| © Rio Tinto 2020

7

## Suivi des actions

Description du suivi	Échéance	Responsable	Suivis effectués
<b>LOGISTIQUE CBV - IPSF</b>			
Envoyer le sondage d'appréciation aux membres ainsi que la procédure pour l'inscription à l'Espace membre	Après la rencontre	TES	Fait
Envoyer un sondage Doodle aux membres et invités externe pour la tenue de la deuxième rencontre élargie portant sur le projet de modernisation des quais et du déchargement d'alumine	Fin septembre 2020	TES	Fait
<b>COMITÉ DU MILIEU</b>			
Présenter le tableau des priorités du comité du milieu	Reporté à la prochaine rencontre	Comité du milieu	

RioTinto

| © Rio Tinto 2017

8

## Suivi des actions

Description du suivi	Échéance	Responsable	Suivis effectués
<b>COMMUNAUTÉ</b>			
<b>Vérifier la possibilité d'installer des bouées comme repères visuel pour délimiter le 250 mètres de distance à respecter</b>	Prochaine rencontre	Martin Lavoie / Daniel Nepton	Cette option a été regardée mais se révèle trop complexe à gérer du à la profondeur mais surtout aux manœuvres que doivent effectuer les navires. Campagne de sensibilisation prévue au printemps
<b>Transmettre les remerciements à Monsieur Raynald Simard et à la Ville de Saguenay pour leur soutien dans le dossier de la sécurité aux abords des quais</b>	Après la rencontre	TES via Isabelle Richard –	Fait
<b>Planifier une visite des installations portuaires</b>			Reporté la visite après la crise et les mesures d'urgence de santé publique (Covid-19) – Tableau des thématiques
<b>Planifier une visite du simulateur de la conduite de train qui se tiendra au printemps pour les membres du comité du</b>			Reporté la visite après la crise et les mesures d'urgence de santé publique (Covid-19) – Tableau des thématiques



© Rio Tinto 2017

9

## Suivi des actions

Description du suivi	Échéance	Responsable	Suivis effectués
<b>SUIVI DES REQUÊTES ET ENVIRONNEMENT</b>			
<b>Sensibiliser et former les nouveaux chauffeurs de train afin de réduire le bruit de cognement des wagons</b>	Dès que possible	RT	Les nouveaux employés sont tous accompagnés pendant plusieurs semaines. Avec la Covid, nous avons toutefois limité notre présence dans les locaux, ce qui a limité nos opportunités de coaching de nos équipes de train. Un rappel a été fait dans le <a href="#">bulletin d'exploitation du 13 novembre 2020</a> .
<b>Transmettre l'information aux membres quant à la provenance du brai liquide</b>	À la prochaine rencontre	RT	Le brai liquide provient de notre fournisseur Fonbrai en Belgique.



© Rio Tinto 2017

10

## Suivi des actions

Description du suivi	Échéance	Responsable	Suivis effectués
<b>PROJET MQDA</b>			
<b>Envoyer la liste des espèces de mammifères marins avec statut dans le Saguenay à Hélène Pinard de Rio Tinto</b>	Après la rencontre	TES OBV du Saguenay	Fait – Après vérification, aucune espèce à statut ne s'ajoute à la liste dans le secteur de La Baie
<b>Faire une mise à jour sur les démarches d'entente entre Rio Tinto Marine et Ariane Phosphate lorsqu'il y aura des plus de détails</b>	En continu	RT	Fait – Ajouté au tableau de thématiques
<b>Planifier un atelier de réflexion sur les mesures d'atténuation face à l'augmentation du trafic dans le secteur près de l'entrée potentielle du chantier</b>	Pour une rencontre ultérieure de mise à jour du projet	TES	Fait – Ajouté au tableau de thématiques
<b>Inviter les parties prenantes pour participer à la prochaine rencontre du comité élargi</b>	A inclure dans la prochaine convocation	TES	Fait

## Questions? Commentaires?



## Développements récents

RioTinto

13

## Situation actuelle du marché

**Prix de l'aluminium en ce moment :**  
1918US \$ / tonne

**Graphique annuel de l'évolution du prix LME**  
Novembre 2019 à novembre 2020

LME ALUMINIUM HISTORICAL PRICE GRAPH



Au niveau de l'aluminium, le marché est très incertain dû à la situation mondiale. Toutefois, nos carnets de commande sont pleins pour le moment après plusieurs mois très difficiles.

RioTinto

### Marché des matières premières

- Alumine métallurgique
  - Prix encore sensible
  - La 2<sup>e</sup> vague peut faire baisser les prix (LME)
- Bauxite
  - Demande pour la CBG (bauxite provenant de Guinée) en baisse
  - Prix de vente vers la Chine inférieur à nos coûts
  - Impact sur la bauxite Vaudreuil anticipé
- Caustique
  - Marché/prix stable depuis quelques temps
- Gaz naturel
  - Marché très instable et difficile à prévoir. Gaz naturel = de loin la commodité avec la plus grande volatilité sur le marché
- Alumine de spécialité
  - Faible demande par notre principal client
  - Pression sur le commercial pour garder les contrats – nous devons faire des concessions de prix pour nos contrats 2021

© Rio Tinto 2017

14



## Mise à jour COVID-19



- Suivi des cas de Covid-19 dans nos installations régionales.
- Les mesures de distanciation demeurent toujours en place.
- Le port du masque de procédure a été déployé dans les installations pour les aires communes, les déplacements et les bureaux administratifs.
- Les centres de conditionnement physique demeurent fermés.
- Prolongation du télétravail pour les cadres jusqu'au 31 mars 2020.
- Déploiement d'un projet pilote sur le dépistage de la COVID-19 à Usine Grande-Baie, Laterrière et IPSF
  - En remplacement des postes de dépistage
  - Les employés doivent remplir un formulaire en ligne pour le dépistage

RioTinto

© Rio Tinto 2017

15

## Bon coup : Investissement de 160 M\$ pour assurer la pérennité de la centrale Isle-Maligne

### Remplacement des vannes papillon utilisées pour couper le débit d'eau dans la centrale lorsque requis

- Un projet pilote a déjà permis de procéder au changement de quatre vannes papillon sur les vingt-quatre au total.
- La phase d'exécution des travaux pour les vingt vannes restantes sera réalisée sur une période de cinq ans, à partir d'avril 2021.

### Retombées économiques d'environ 115 millions de dollars pour le Saguenay-Lac-Saint-Jean

- L'équipementier saguenéen Canmec jouera d'ailleurs un rôle de premier plan dans la réalisation de ce projet.



RioTinto

© Rio Tinto 2017

16

## Modernisation de l'Usine de Vaudreuil pour améliorer la sécurité et l'efficacité – Investissement de 70 M\$

- Trois nouveaux bâtiments éconergétiques sont en cours de construction et des installations existantes seront réaménagées pour offrir à près de 400 employés une salle de contrôle centralisée, des bureaux et des aires communes.
- Les améliorations permettront d'éloigner les employés des processus industriels et d'augmenter l'efficacité des opérations, des communications et la prise de décision.
- Plus de la moitié de l'investissement a déjà été accordée à des entreprises de la région du Saguenay - Lac-Saint-Jean, tel que Proco, et d'autres contrats seront octroyés dans les prochains mois.
- Les travaux seront terminés au début de 2021.



RioTinto

© Rio Tinto 2017

17

## Économie circulaire

**Rio Tinto, Lafarge Canada et Geocycle Canada, s'associent pour fabriquer du ciment en réutilisant des matières résiduelles issues du processus de production primaire de l'aluminium.**

- Rio Tinto et Geocycle Canada ont mis au point un nouveau produit baptisé Alextra fabriqué à partir d'un sous-produit résultant du traitement des brasques.
- Le Alextra est fabriqué à l'usine de traitement de la brasque de Rio Tinto à Saguenay.
- Plusieurs années de recherche et développement ont été nécessaires pour mettre au point un produit durable.
- Rappelons que Rio Tinto est le seul producteur d'aluminium primaire en Amérique du Nord à traiter sa brasque en est un excellent exemple.



RioTinto

© Rio Tinto 2017

18

## Rio Tinto et AB InBev s'associent pour créer une cannette de bière plus durable

- Rio Tinto et Anheuser-Busch InBev (AB InBev), le plus grand brasseur au monde, ont noué un partenariat mondial visant à établir une nouvelle norme pour des cannettes d'aluminium durables.
- Cela se traduira par une réduction potentielle des émissions de carbone de plus de 30 % comparativement à des cannettes similaires produites selon les techniques de fabrication traditionnelles en Amérique du Nord.
- Un premier million de cannettes seront d'abord produites dans le cadre d'un projet pilote avec Michelob ULTRA, la marque de bière qui connaît la plus forte croissance aux États-Unis.



RioTinto

19

## Usine de contenants alimentaires en aluminium à Saguenay

- Les gouvernements du Canada et du Québec accordent un appui financier totalisant 632 795 \$ à l'entreprise Stobia pour soutenir le démarrage d'une usine de contenants alimentaires en aluminium dans l'arrondissement de Jonquière, à Saguenay.
- L'usine de Stobia sera dotée d'une capacité de fabrication de plus de 100 millions de contenants par an, un nombre qui devrait doubler dès la deuxième année de production.
- L'entreprise vise les marchés de la transformation alimentaire, de la restauration, des épiceries et du commerce de détail au Québec et dans le reste du Canada.
- Stobia a bénéficié au cours de la dernière année d'une aide financière substantielle des Fonds de la SVA et du Fonds régional de transformation de l'aluminium (FRTA02).
- Le Développement économique régional de Rio Tinto a aussi accompagné la compagnie depuis ses tous débuts, tant sur les plans technique et commercial, que financier.



RioTinto

20



### Don de 100 000 \$ pour un fond d'urgence Centraide

Rio Tinto a annoncé une aide supplémentaire de 100 000 \$ pour le fonds d'urgence Covid-19 qui est accessible à tous les organismes, pas seulement ceux soutenus par Centraide.



#### Centraide

Saguenay-Lac-Saint-Jean

Campagne des bordereaux en cours dans nos installations. Rio Tinto égalera chacun des dons, dollar pour dollar, de ses employés à Centraide.

RioTinto

### Initiative « Réuni-es pour le quartier »

Pour contribuer à l'économie régionale et pour souligner l'**engagement** des employés Rio Tinto se joint au mouvement « **Réunis pour le quartier** ».

Tous les employés ont reçus directement à la maison un certificat de **25\$ à dépenser dans les commerces de chez nous!**



### Fonds Développement économique 02

Un fonds de 750 000 \$ a été créé afin de soutenir la relance économique du Saguenay-Lac-Saint-Jean en pleine pandémie.

Le Fonds de Relance 02 est une initiative de Desjardins, Rio Tinto et des MRC de la région par l'entremise de Développement économique 02.



21



22

## Rappel du projet à l'étude

- Avec les années, les dimensions des navires ont changé. Ils sont maintenant beaucoup plus longs et plus larges.
- La distance d'accostage entre deux navires au quai Duncan a beaucoup diminué.
- Le projet améliorerait la sécurité des employés et éliminerait le risque de collision et de rupture d'amarres entre les navires.

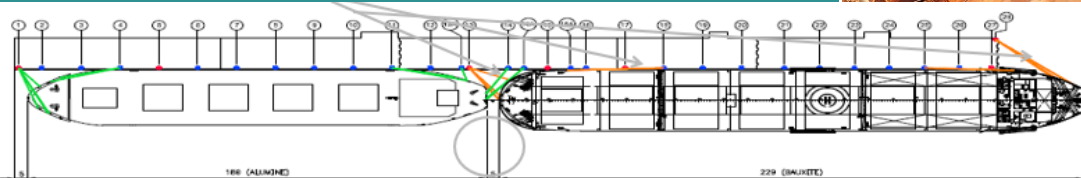

RioTinto

| © Rio Tinto 2020

23

## Autorisations reçues



- Transport Canada
- Garde côtière Canadienne

24



# Dernières autorisations à obtenir

## Rio Tinto



25

## Design potentiel

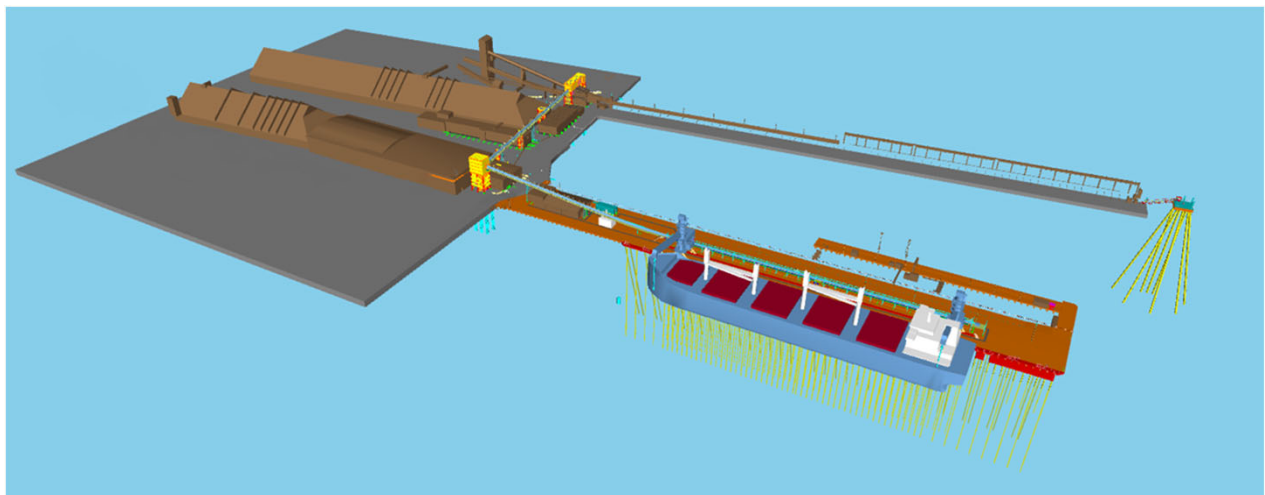

RioTinto

| © Rio Tinto 2020

26

# Design potentiel

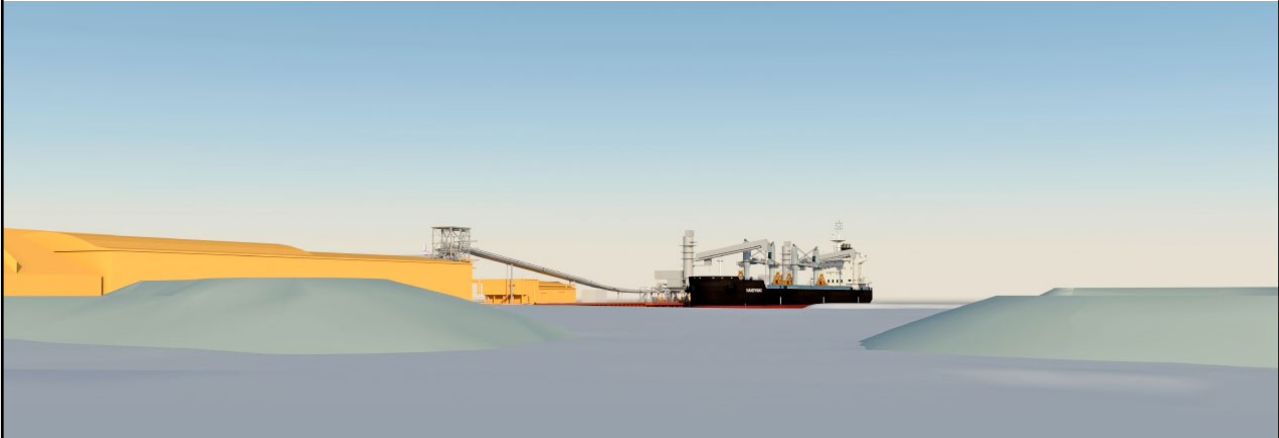

# Questions? Commentaires?



## Protéger les hirondelles à front blanc



29

## Protéger les hirondelles à front blanc

- Consultation-projet d'études UQAC
- Installation des perchoirs
- Évaluation d'autres mesures avec Jacques Ibarzabal, professeur de l'UQAC en sciences fondamentales, vice-president du Club d'ornithologues amateurs du Saguenay
- Mesures envisagées :
  - Installation de bandes métalliques sur les poteaux
  - Déménagement des morceaux de nids au pied des nouveaux perchoirs



30



## Questions? Commentaires?



RioTinto

© Rio Tinto 2017

31

## Début des travaux préparatoires

Travaux préparatoires temporaires de l'entreprise régionale Claveau Et Fils.

Les travaux commencent cet automne compte tenu de contraintes liées à l'environnement et à l'hiver.

- Nivellement du terrain
- Installation de clôtures
- Installation de roulottes
- Raccordements électriques

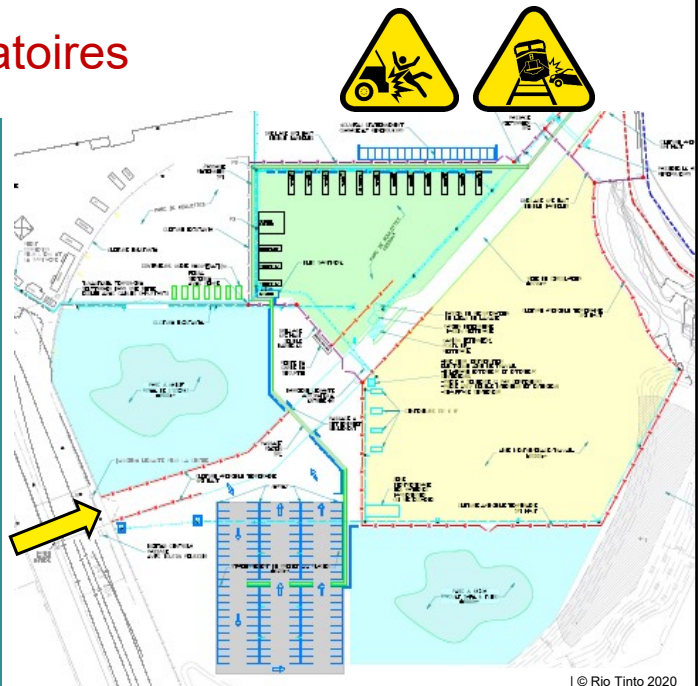

© Rio Tinto 2020

32



33



34

## Suivi environnemental et requêtes



RioTinto

35

## Requêtes récentes

- [Procédure sur votreriointoslsj.com](https://votreriointoslsj.com)

Depuis la dernière rencontre du 20 mai 2020 :

- **26 mai 2020:** Poussières visibles au-dessus des déchargeurs d'alumine (plainte logée au MELCC) → **Actions:** Suivi fait au ministère pour indiquer qu'aucune anomalie opérationnelle n'a eu lieu + communication des références au système de gestion des requêtes de Rio Tinto.
- **16 juin 2020:** Bruit et odeur de diesel → *Voir Action du 22 juillet.*
- **22 juin 2020:** Bruit plus fort qu'à l'habitude des locomotives au passage à niveau → *Voir Action du 22 juillet.*
- **2 juillet 2020:** Bruit plus fort qu'à l'habitude des flûtes des locomotives au passage à niveau Talbot → *Voir Action du 22 juillet.*
- **22 juillet 2020:** Bruit plus fort qu'auparavant lié aux locomotives dans le secteur du Chemin de la Réserve → **Cause:** Flûtes des nouvelles locomotives en location plus bruyantes.  
**Action:** Réduction des décibels des flûtes tout en s'assurant de respecter les normes canadiennes.

RioTinto

© Rio Tinto 2017

36

## Requêtes récentes

Depuis la dernière rencontre du 20 mai 2020:

- **20 juillet 2020:** Un citoyen a mentionné que des poussières accumulées sur sa maison provenaient des installations portuaires →  
**Actions:** Plusieurs prélèvements de poussière sur les surfaces de la maison ont été analysés = présence de bauxite négligeable par rapport aux poussières urbaines. De plus, les stations urbaines n'ont enregistré aucun dépassement dans le secteur et aucune autre plainte similaire n'a été déposée pour des résidences situées entre celle du demandeur et le port.
- **6 octobre 2020:** Couverture médiatique pour des traces de bauxite visible sur l'avenue du Port →  
**Actions:** Prise en charge rapide de la situation à l'aide d'un balai mécanique quelques heures après l'incident et rétroaction aux employés.

RioTinto

| © Rio Tinto 2017

37

## Suivi construction écran visuel

- Du 10 au 23 novembre, environ 4800 tonnes de sols excavés dans le contexte d'un projet de construction de nouveaux bâtiments ont été transportées pour la construction de l'écran visuel aux installations portuaires.
- Tous les sols doivent au préalable être analysés et satisfaire l'ensemble des critères environnementaux légaux.
- Ensemencement prévu au printemps prochain.



RioTinto

38

## Embellissement des silos

- Un des emplacements identifiés par le sous-groupe de travail en 2018
- Quelques idées de projets ressortis
- Communication de Raynald Simard et opportunité de poursuivre la réflexion



RioTinto

| © Rio Tinto 2017

39

## Questions? Commentaires?



RioTinto

| © Rio Tinto 2017

40

## Tour de table des partenaires



RioTinto

| © Rio Tinto 2017

41

## Varia

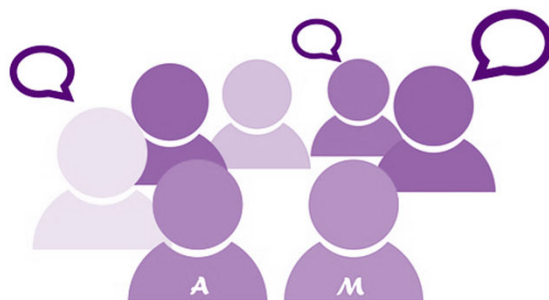

RioTinto

| © Rio Tinto 2020

42

## Varia

- Train de Noël
- Rio Tinto et le Syndicat Unifor, section locale 1946, ont conclu des ententes de principes dans le but de renouveler les conventions collectives de travail des employés des Installations portuaires cols blancs et cols bleus.



43

### Comité bon voisinage des Installations portuaires et des Services ferroviaires (IPSF)



#### Contexte

Construits en 1910 pour les scieries, les installations portuaires et le chemin de fer Roberval-Saguenay ont été achetés par la compagnie Aluminium du Canada en 1926. Les Installations portuaires et Services ferroviaires (IPSF) de Rio Tinto emploient aujourd'hui quelques 300 personnes. Environ 5 millions de tonnes de matières premières y transitent annuellement afin d'alimenter les usines de Rio Tinto au Saguenay-Lac-Saint-Jean. Le réseau ferroviaire Roberval-Saguenay compte 11 locomotives et 142 kilomètres de voie ferrée.

#### Mandat du comité

Le comité de bon voisinage - IPSF a été mis en place en 1993. Basées sur un mode d'échanges et d'ouverture, les [Poursuivre la lecture](#)

NOUVELLES

PROPOSEZ UNE IDÉE

POSEZ VOTRE QUESTION

Les outils interactifs potentiels – [votreriotoslsj.com](http://votreriotoslsj.com)

RioTinto

© Rio Tinto 2017

44

## Communautés Saguenay-Lac-Saint-Jean

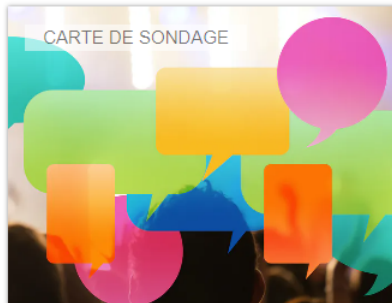

### Vos préférences en matière de communication

Rio Tinto et les membres des comités bon voisinage souhaitent connaître vos outils de communication privilégiés et vos sujets d'intérêts.

[Sondage – votreriotoslsj.com](http://votreriotoslsj.com)

## Reconnaissance de fin d'année





Questions? Commentaires?



RioTinto

© Rio Tinto 2017

47



48